

CROQUIS:

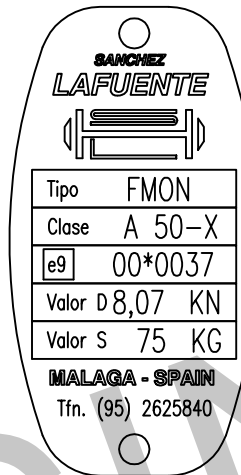
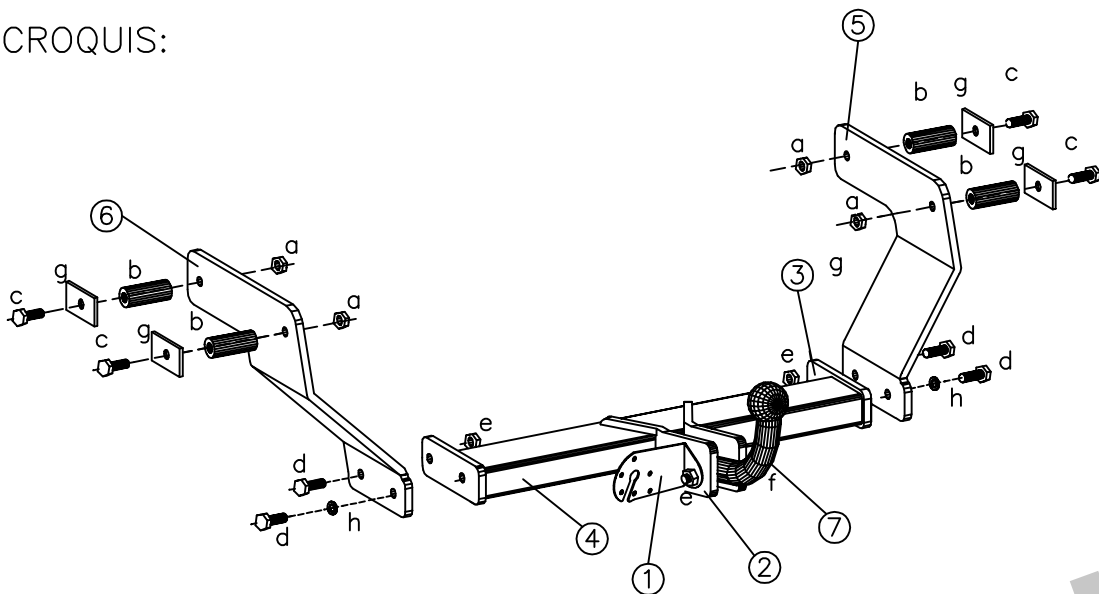

N° Homologación:
e9*94/20*94/20*0037*00

Codigo: EE0011

MARCA:
FORD

MODELO:
MONDEO

PMR: 1.500 Kg

Par de apriete para los tornillos						
mm.	M6	M8	M10	M12	M14	M16
Nm.	10	25	55	85	135	200

	TORNILLERIA	Calidad	Ud.
h	Arandela M12 grower	-	2
g	Arandela 80x40x6	ST37	4
f	Tornillo M12 X 65	8.8	2
e	Tuerca M12 Autofren.	8.8	4
d	Tornillo M12 X 40	8.8	4
c	Tornillo M10 X120	8.8	4
b	Casquillo L80 ø17	8.8	4
a	Tuerca M10 Autofr.	8.8	4

E

Instrucciones de montaje:

1. Soltar el soporte de goma del tubo de escape.
2. Cortar tornillo del hueco de la rueda de repuesto (lado izquierdo).
3. Poner casquillos (b).
4. Fijar brazo izquierdo (6) y derecho (5) con tornillos (c), sin apretar.
5. Fijar tubo frontal (4) con tornillos (d), sin apretar.
6. Apretar los tornillos según tabla de Par de Apriete.
7. Revisar Par de Apriete de tornillos a los 6 meses/1.000 Km. de uso.

HNOS. SÁNCHEZ-LAFUENTE, S.A., NO ASUME NINGÚN TIPO DE RESPONSABILIDAD POR DAÑOS CAUSADOS POR UN USO INADECUADO. ESTE DOCUMENTO DEBE SER PRESENTADO EN LA I.T.V.