

CROQUIS:

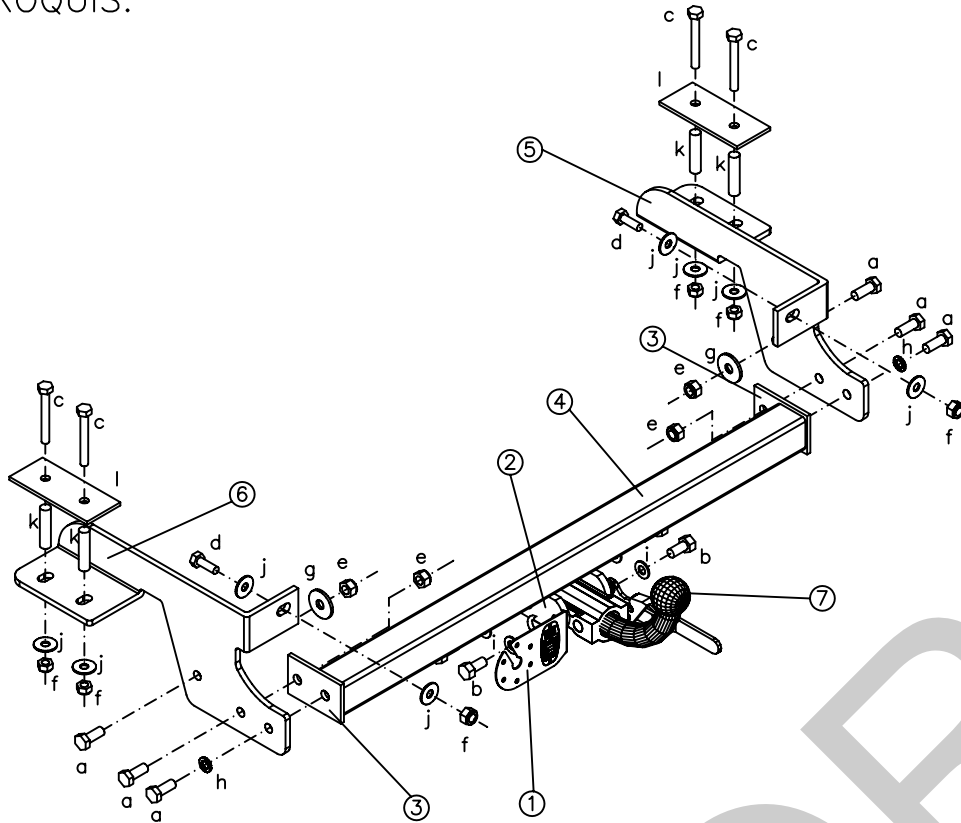

MONTAJE DE BOLA

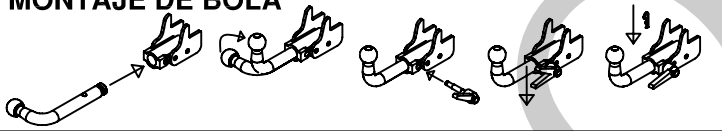

MARCA	TORNILLERÍA	MATERIAL	CANTIDAD
k	CASQUILLO L=60 Ø14 mm	-	4
j	ARANDELA M10 PLANA ANCHA	-	8
i	ARANDELA M12 PLANA	-	4
h	ARANDELA M12 GROWER	-	2
g	ARANDELA M12 PLANA ANCHA	-	2
f	TUERCA M10 AUTOBLOCANTE	8	6
e	TUERCA M12 AUTOBLOCANTE	8	4
d	TORNILLO M10x30	8.8	2
c	TORNILLO M10x90	8.8	4
b	TORNILLO M12x25	8.8	4
a	TORNILLO M12x30	8.8	6

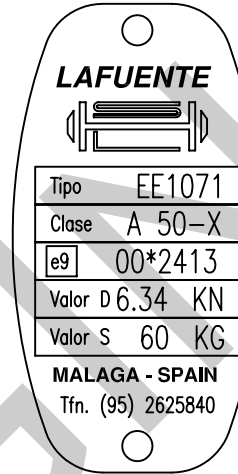

Nº Homologación:	e9*94/20*94/20*2413*00
Codigo:	EE1071
MARCA:	FIAT
MODELO:	PUNTO

PMR:	1.100 Kg
------	----------

Par de apriete para los tornillos						
mm.	M6	M8	M10	M12	M14	M16
Nm.	10	25	55	85	135	200

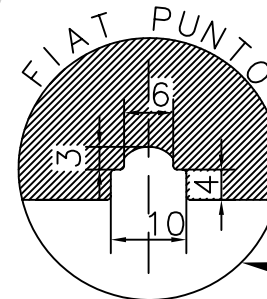

Fig-1 (cm)



Instrucciones de montaje:

1. Descolgar el tubo de escape.
2. Quitar el tornillo M8 del soporte del tubo de escape así como los dos tapones de plástico de la viga del vehículo y desecharlos. Quitar también los dos tapones de plástico del lado derecho.
3. Taladrar los huecos de los tapones de plásticos hasta el interior del maletero.
4. Fijar los laterales (5) y (6) con tornillos (c), sin apretar.
5. Taladrar los agujeros en la viga lateral para los tornillos (a) y atornillar sin apretar.
6. Cortar el paragolpe según fig-1 del certificado.
7. Fijar el cuerpo del enganche (4) con tornillos (a), sin apretar.
9. Apretar los tornillos de fijación según Par de apriete.
10. Revisar Par de Apriete de tornillos a los 6 meses/1.000 Km de uso.

H.NOS. SÁNCHEZ-LAFUENTE, S.A., NO ASUME NINGÚN TIPO DE RESPONSABILIDAD POR DAÑOS CAUSADOS POR UN USO INADECUADO. ESTE DOCUMENTO DEBE SER PRESENTADO EN LA I.T.V.