



RENAULT MEGANE 3/5 P	Nº de homologación Official approval number Prüfung Nr. Nº d'homologation
	EE0167 e9*94/20*94/20*2848*00
	EE1167 e9*94/20*94/20*2849*00

M.M.R. 	S 	D 	Par de apriete para los tornillos Tightening torque for bolts Schrauben Drehmoment Couple de serrage pour vis
1350 kg.	75 kg.	7,70 kN.	mm 6 8 10 12 14 16 Nm 10 25 55 85 135 200

Enganche homologado según Directiva 94/20 CE.  
Hitch officially approved in accordance with Directive 94/20 CE.  
Geprüfte Kupplung gemäß Kennzeichen 94/20 CE.  
Crochet homologué selon la Directive 94/20 CE.

EE0167  
e9\*94/20\*94/20\*2848\*00

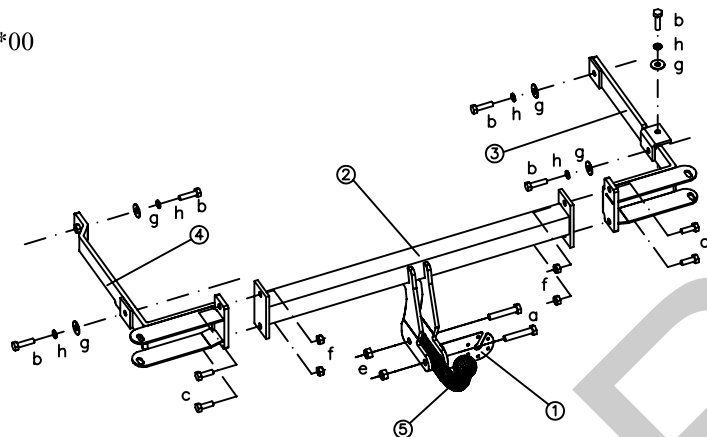

EE1167  
e9\*94/20\*94/20\*2849\*00

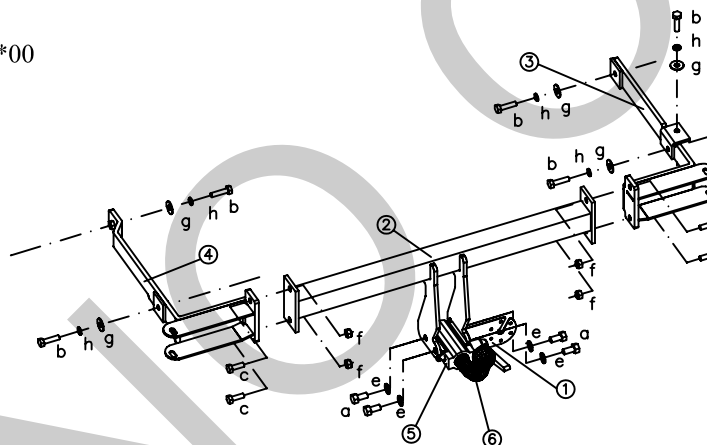

ELEMENTOS DE UNIÓN / CONNECTION COMPONENTS  
DAZUGEHÖRENENDEN TEILEN / ÉLÉMENTS DE RACCORD

BOLA / BALL / KUGEL / BOULE			VEHÍCULO / VEHICLE FAHRZEUG / VÉHICULE		
a		2 x M12x65 8.8	b		5 x M10x40 8.8
e		2 x M12 8	c		4 x M10x30 8.8
			d		1 x M 8x30 8.8
a		4 x M12x25 8.8	f		4 x M10 8
e		4 x M12 Ø 23 -	g		5 x M10 Ø 30 -
			h		5 x M10 -

Este documento debe ser presentado en la I.T.V. junto con el certificado de montaje.

HNOS.SÁNCHEZ-LAFUENTE,S.A. no asume ningún tipo de responsabilidad por daños causados por usos inadecuados.

E	INSTRUCCIONES DE MONTAJE	UK	INSTALLATION INSTRUCTIONS
	<ol style="list-style-type: none"> <li>1. Desmontar los pilotos del paragolpes, la carcasa frontal del interior del maletero y apartar las moquetas laterales.</li> <li>2. Desmontar el refuerzo del paragolpes, los soportes de fijación de este se anulan.</li> <li>3. Soltar el tornillo del tubo de escape (cambiarlo por M8x30 (d) cuando se monte de nuevo).</li> <li>4. Introducir el lateral izquierdo (4) por el hueco de la viga del vehículo, apartando para ello la lengüeta de la entrada. Para apretar el primer tornillo, retirar de la parte exterior una bolsa de esponja, introduciendo una llave de tubo.</li> <li>5. Introducir el lateral derecho, puede ser necesario recortar la entrada de la viga para permitir el paso del lateral.</li> <li>6. Roscar los tornillos M10x40 (b), sin apretar.</li> <li>7. Colocar el cuerpo central (2) y fijar a los laterales mediante tornillos M10x30 (c), sin apretar.</li> <li>8. Montar la bola con tornillos (a).</li> <li>9. Apretar todos los tornillos según el Par de Apriete.</li> <li>10. Poner el refuerzo del paragolpes sobre el enganche.</li> <li>11. Colocar los pilotos y la carcasa frontal.</li> <li>12. Revisar par de apriete de tornillos a los 6 meses / 1.000 Km. de uso.</li> </ol>		<ol style="list-style-type: none"> <li>1. Dismount the bumper lights, the front casing of the inside of the boot and remove the side carpets.</li> <li>2. Dismount the bumper reinforcement, the assembly supports of the same being cancelled.</li> <li>3. Release the exhaust pipe screw (change it for M8x30 (d) when assembled again).</li> <li>4. Insert the left side (4) through the vehicle beam, putting to one side the entry flap. To fasten the first screw, take a sponge bag out of the outer side, and insert a tube spanner.</li> <li>5. Insert the right side, it may be necessary to cut the entry of the beam in order to allow the side go through.</li> <li>6. Screw the M10x40 (b) screws in, without fastening them.</li> <li>7. Place the main body (2) and assemble the sides using the M10x30 (c) screws, without fastening them.</li> <li>8. Mount the ball using bolts (a).</li> <li>9. Tighten all bolts according to the torque table.</li> <li>10. Place the bumper reinforcement above the tow bar.</li> <li>11. Replace the lights and front casing.</li> <li>12. Check the tightness of the bolts at 6 months or after 1000 km.</li> </ol>

D	BAUANLEITUNG	F	INSTRUCTIONS DE MONTAGE
	<ol style="list-style-type: none"> <li>1. Abmontieren der Beleuchtung hinten, mit der Stoßstange und der Abdeckung des Kofferraumbodens.</li> <li>2. Beide Stoßstangenhalterungen entfernen (Sie werden nicht mehr gebraucht).</li> <li>3. Aushängen des Auspuffes und die Originalschrauben weglassen. Bei der Neueinhängung die Schrauben M8x30 (d) verwenden.</li> <li>4. Fixieren des Teiles seitlich links (4), an die Öffnung des Fahrzeug-Trägers. Um die erste Schraube anzuziehen müssen Sie die Schaumgummi Dämpfung wegnehmen.</li> <li>5. Fixieren des Teiles seitlich rechts Es kann möglich sein das Sie an dem Träger einen kleinen Einschnitt machen müssen.</li> <li>6. Fixieren der Schrauben M10x40 (b), ohne anzuziehen.</li> <li>7. Fixieren des Zentralteiles (2) mit Schrauben M10x30 (c).</li> <li>8. Fixieren der Kugel mit Schrauben (a).</li> <li>9. Schrauben entsprechend Drehmomenttabelle festziehen.</li> <li>10. Montieren der Halterungen der Stoßstange an der Kupplung.</li> <li>11. Montieren der Beleuchtung hinten.</li> <li>12. Schrauben nach 6 Monaten/1.000 Km. Laufleistung überprüfen.</li> </ol>		<ol style="list-style-type: none"> <li>1. Démontez les feux situés sur le pare-chocs, la carcasse frontale de l'intérieur du coffre et retirez les moquettes latérales.</li> <li>2. Démontez le renfort du pare-chocs et se défaitre définitivement des supports de fixation de ce dernier.</li> <li>3. Dévisser la vis du pot d'échappement ( la remplacer par une vis M8x30 (d) lors du remontage).</li> <li>4. Introduire le latéral droit (4) dans le trou de la barre du véhicule, en écartant préalablement pour ce faire la languette d'entrée. Pour serrer la première vis, retirer d'abord un sac en éponge de la partie extérieure en introduisant une clé à tube.</li> <li>5. Introduire le latéral droit pour lequel il sera peut-être nécessaire de percer l'entrer de la barre afin de lui permettre le passage.</li> <li>6. Visser les vis M10x40 (b) sans les serrer.</li> <li>7. Mettre le corps central (2) en place entre les latéraux et le fixer, sans serrer, à l'aide des vis M10x30 (c).</li> <li>8. Monter la boule avec les vis (a).</li> <li>9. Serrer toutes les vis selon le tableau de couples de serrage.</li> <li>10. Poser le renfort du pare-chocs sur l'attelage.</li> <li>11. Remettre les feux et la carcasse frontale en place.</li> <li>12. Réviser le couple de serrage des vis après 6 mois / 1 000 km d'usage.</li> </ol>

Instrucciones para desmontar el paragolpes / Instructions for bumper removal Anhaltspunkte zu abmontiere der Stoß-Stange / Instructions pour démonter le pare-chocs	Montaje de bola / Ball installation / Montage der Kugel / Montage de la boule
<p>A → tornillos / bolts / Schrauben / vis B → clips</p>	