

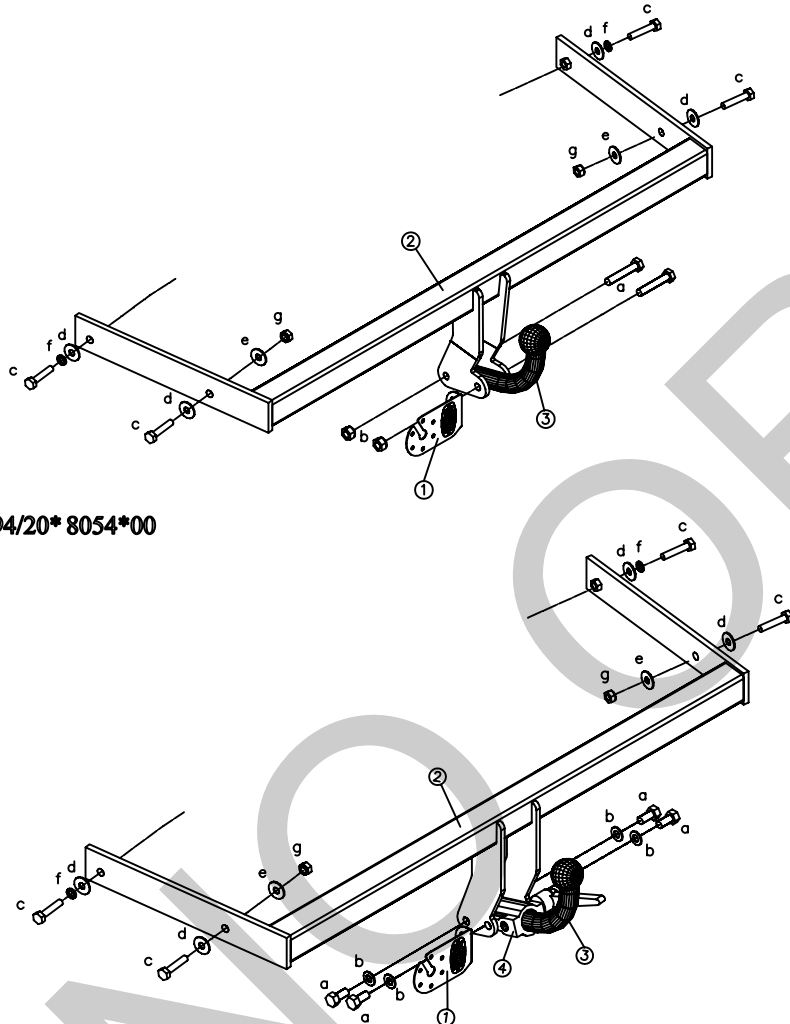

VOLKSWAGEN		Nº de homologación Official approval number Prüfung Nr. Nº d'homologation
PASSAT (SEDAN + VARIANT)		
	EE0246	e9*94/20*94/20* 8053*00
	EE1246	e9*94/20*94/20* 8054*00

EE0246
e9*94/20*94/20* 8053*00



EE1246
e9*94/20*94/20* 8054*00

M.M.R. 	S 	D 	Par de apriete para los tornillos Tightening torque for bolts Schrauben Drehmoment Couple de serrage pour vis						
2100 kg.	120 kg.	11,40 kN	mm	6	8	10	12	14	16
			Nm	10	25	55	85	135	200

Enganche homologado según Directiva 94/20 CE.
Hitch officially approved in accordance with Directive 94/20 CE.
Geprüfte Kupplung gemäß Kennzeichen 94/20 CE.
Crochet homologué selon la Directive 94/20 CE.

ELEMENTOS DE UNIÓN / CONNECTION COMPONENTS DAZUGEHÖRENENDEN TEILEN / ÉLÉMENTS DE RACCORD				VEHÍCULO / VEHICLE FAHRZEUG / VÉHICULE	
BOLA / BALL / KUGEL / BOULE					
				c	4 x M10x40 8.8
a		2 x M12x65	8.8	d	4 x M12 P. Ancha -
b		2 x M12	8	e	2 x M10 P. Ancha -
				f	2 x M10 GROWER -
				g	2 x M10 AUTOB 8
a		4 x M12x25	8.8		
b		4 x M12 PLANA	-		

Este documento debe ser presentado en la I.T.V. junto con el certificado de montaje.

HNOS.SÁNCHEZ-LAFUENTE,S.A. no asume ningún tipo de responsabilidad por daños causados por usos inadecuados.

NºRev:00 Aprobado: 10-01-06

E**INSTRUCCIONES DE MONTAJE**

1. Desmontar el paragolpes, retirar el refuerzo metálico y desechar este.
2. Descolgar el tubo de escape y la chapa anticalorica.
3. Retirar las pegatinas de la viga del coche, que cubren los puntos de anclaje.
4. Introducir los largueros del enganche en el interior de la viga del coche.
5. Apuntar el enganche con los tornillos.
6. Apretar todos los tornillos según tabla de apriete.
7. Hacer muesca en el paragolpes (ver figura 1).
8. Colocar la chapa anticalorica, tubo de escape, y paragolpes.
9. Revisar par de apriete de tornillos a las 6meses/1.000 Km. de uso.

UK**INSTALLATION INSTRUCTIONS**

1. Remove the bumper, then take off the metal reinforcement and discard.
2. Take off the exhaust pipe and the heat shield.
3. Remove the stickers from the vehicle's beam, which cover the anchor points.
4. Introduce the longitudinal beams of the hitch in the interior of the car's beam.
5. Loosely fasten the hitch with the bolts.
6. Tighten all bolts according to the torque table.
7. Make a notch on the bumper (see Figure 1).
8. Install the heat shield, the exhaust pipe and the bumper.
9. Check the bolt torque after 6 months or 1000 km of use..

D**BAUANLEITUNG**

1. Herausnehmen den Stossfänger die Stahlhalterung weglassen.
2. Aushängen des Auspuffes, herausnehmen des Wärmeschutzbleches der Klebstreifen an den Trägern des Fahrzeuges um die Verankerungs-Punkte freizulegen.
3. Fixieren die seitlichen Teile der Kupplung im inneren der Träger des Fahrzeuges mit Schrauben fixieren.
4. Schrauben entsprechend der Drehmomenttabelle festziehen.
5. Ausschneiden der Stossfänger, (siehe Anlage).
6. Fixieren das Wärmeschutzblech Auspuff und Stossfänger.
7. Schrauben nach 6 Monaten/1.000 Km. Laufleistung Überprüfen.

F**IMNSTRUCTIONS DE MONTAGE**

1. Démontez le pare-chocs puis retirez définitivement le renfort métallique.
2. Décrocher le pot d'échappement et retirer la plaque anti-calorique.
3. Retirer les autocollants situés sur la barre de la voiture, de manière à rendre visibles les points d'ancrage.
4. Introduire les longerons du dispositif d'attelage à l'intérieur de la barre de la voiture.
5. Fixer le crochet d'attelage à l'aide des vis.
6. Serrer toutes les vis conformément aux instruction figurant dans le tableau de force de serrage.
7. Pratiquer un trou dans le pare-chocs (voir figure 1).
8. Remettre en place la plaque anti-calorique, le pot d'échappement de même que le pare-chocs.
9. Vérifier le serrage des vis tous les 6 mois /1000 Km d'utilisation.

Montaje de bola/ Ball installation/ Montage der kugel/ Montage de la boule

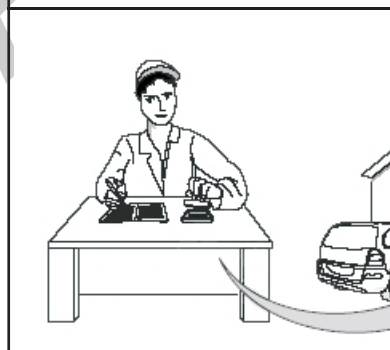
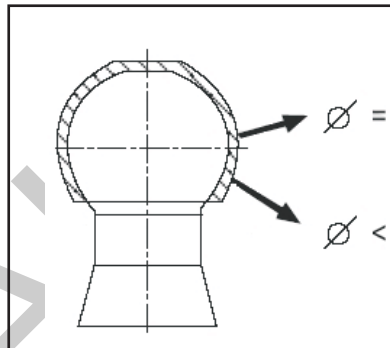
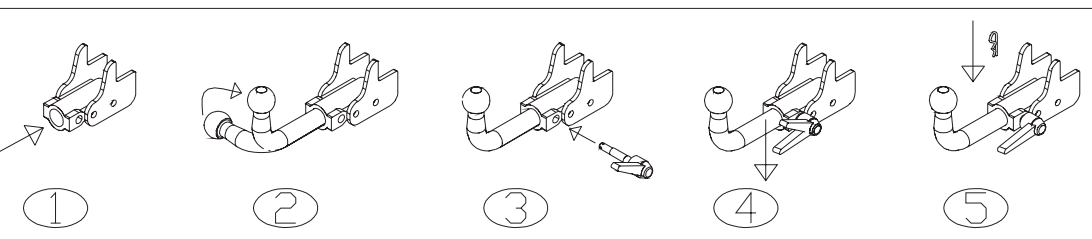

Paragolpes/ Recess of the bumper/ Ausschnitt des stossfängers/ Coupe du pare-chocs

VOLKSWAGEN PASSAT 2005

