

RENAULT MEGANE	Nº de homologación
	Official approval number
	Prüfung Nr.
	Nº d'homologation

M.M.R.	S	D
1.300 kg.	75 kg.	8,39 kN

Par de apriete para los tornillos						
Tightening torque for bolts						
Schrauben Drehmoment						
Couple de serrage pour vis						
mm	6	8	10	12	14	16
Nm	10	25	55	85	135	200

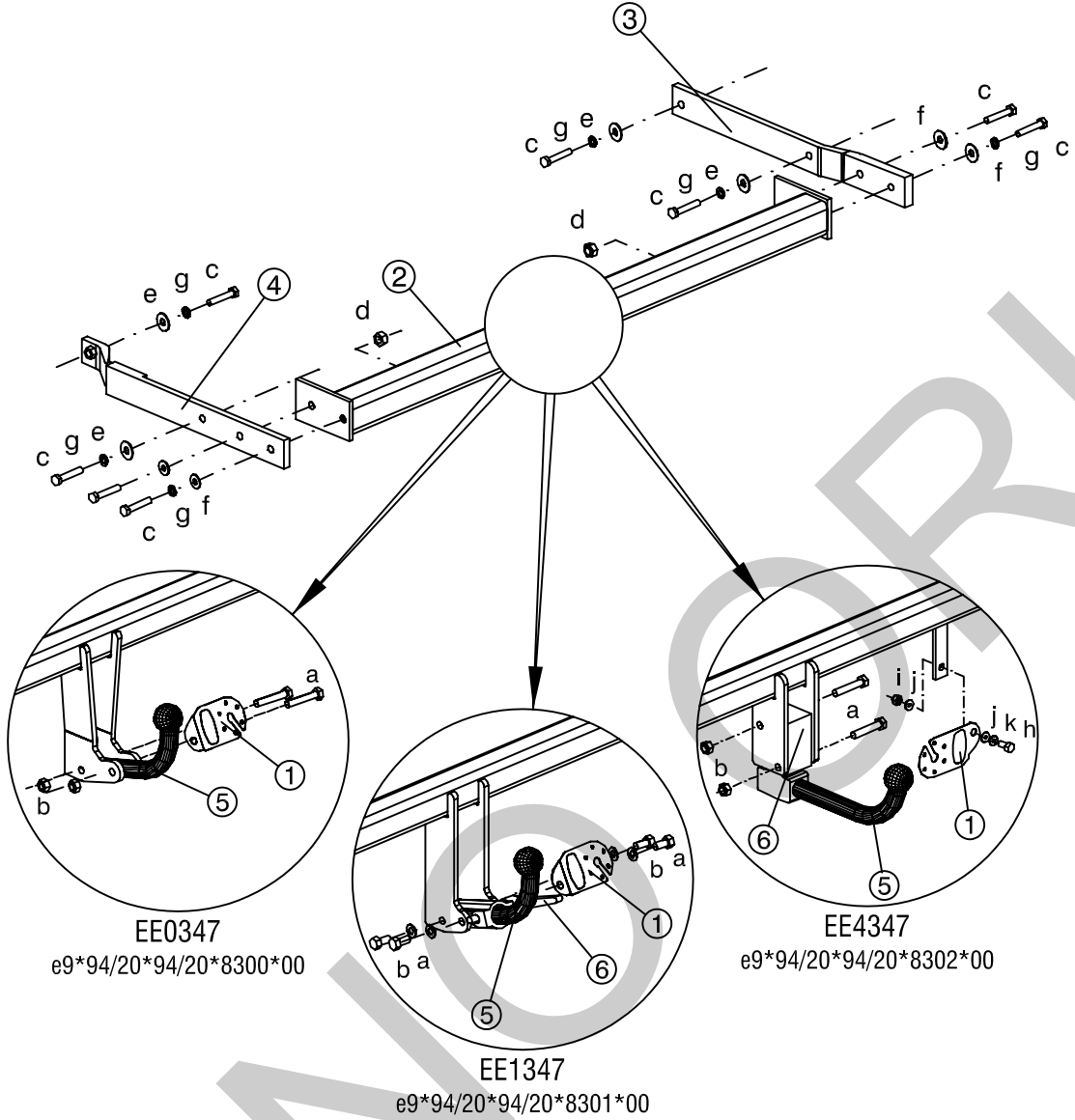

Enganche homologado según Directiva 94/20 CE.
 Hitch officially approved in accordance with Directive 94/20 CE.
 Geprüfte Kupplung gemäß Kennzeichen 94/20 CE.
 Crochet homologué selon la Directive 94/20 CE.



EE0347
e9*94/20*94/20*8300*00

EE1347
e9*94/20*94/20*8301*00

EE4347
e9*94/20*94/20*8302*00

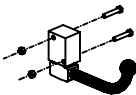
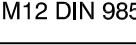
ELEMENTOS DE UNIÓN / CONNECTION COMPONENTS DAZUGEHÖRENDENDEN TEILEN / ÉLÉMENTS DE RACCORD					
BOLA / BALL / KUGEL / BOULE		VEHÍCULO / VEHICLE FAHRZEUG / VÉHICULE			
		a	2 x M12x65 DIN 931 8.8	c	8 x M10x40 DIN 933 8.8
		b	2 x M12 DIN 985 8	d	2 x M10 DIN 985 8
		e	4 x M10 DIN 9021 -	f	4 x M10 DIN 125 -
		a	4 x M12x25 DIN 933 8.8	g	6 x M10 DIN 127 -
		b	4 x M12 DIN 125 -	h*	1 x M10x30 DIN 933 8.8
		a	2 x M12x100 DIN 931 8.8	i*	1 x M10 DIN 985 8
		b	2 x M12 DIN 985 8	j*	2 x M10 DIN 125 -
				k*	1 x M10 DIN 2093 -

Este documento debe ser presentado en la I.T.V. junto con el certificado de montaje.
 HNOS.SÁNCHEZ-LAFUENTE,S.A. no asume ningún tipo de responsabilidad por daños causados por usos inadecuados.

E INSTRUCCIONES DE MONTAJE

1. Retirar la tapicería del interior del maletero, para acceder a los puntos de anclaje.
2. Retirar los pilotos traseros.
3. Descolgar el tubo de escape.
4. Retirar el paragolpes y el refuerzo metálico que esta debajo de este, este se anula.
5. Eliminar las pegatinas que cubren el orificio de acceso a las vigas. Es recomendable recortar el orificio de acceso al interior de las vigas, para introducir los laterales de enganche.
6. Introducir el lateral derecho, por el interior de la viga derecha del vehículo y apuntar con los tornillos indicados, sin apretar.
7. Introducir el lateral izquierdo, por el interior de la viga izquierda del vehículo y apuntar con los tornillos indicados, sin apretar. Para acceder al primer punto de anclaje, es necesario retirar la rejilla de ventilación situada en el lado izquierdo.
8. Colocar el cuerpo del enganche entre las piezas laterales y apuntar con los tornillos indicados, sin apretar.
9. Centrar el enganche y apretar el conjunto, según la tabla de Par de Apriete.
10. Colocar el paragolpes, los pilotos traseros, el tubo de escape y la tapicería del maletero.
11. Revisar par de apriete de tornillos a las 6 meses / 1.000 Km. de uso.

UK INSTALLATION INSTRUCTIONS

1. Remove the lining from inside the trunk, to access the anchoring points.
2. Remove the rear lights.
3. Disconnect the exhaust pipe.
4. Remove the bumper and the metal reinforcement below it, which is discarded.
5. Remove the stickers covering the access hole to the beams. It is advisable to make a cut in the holes giving access to the beams interior to insert the sides of the coupling.
6. Insert the right-hand-side through the inside of the vehicle's right side beam, and fasten with the screws indicated, without tightening.
7. Insert the left side through the inside of the vehicle's left-hand beam and fasten with the screws indicated, without tightening. To access the first anchor point, the vent on the left side must be removed.
8. Place the body of the coupling between the side pieces and fasten with the screws indicated, without tightening.
9. Centre the coupling and tighten the whole unit, according to the Torque table.
10. Replace the bumper, rear lights, exhaust pipe and lining in the trunk.
11. Check the torque of the bolts after 6 months/1,000 km.

D BAUANLEITUNG

1. Herausnehmen der Kofferraumverdeckung um an die Verankerung der Kupplung anzukommen.
2. Herausnehmen der Beleuchtung hinten. Abhängen des Auspuffes.
3. Herausnehmen der Stossfänger, die Metallhalterungen weglassen.
4. Herausnehmen die Klebestreifen an den Trägern des Fahrzeuges um die Verankerungspunkte für die Fixierung der Kupplung freizulegen, es wird empfohlen den Eingang der Träger am Fahrzeug etwas.
5. einzuschneiden um die Montage der Kupplung zu erleichtern.
6. Fixieren die rechte Seite der Kupplung im inneren der Träger des Fahrzeuges mit Schrauben ohne anzuziehen, (siehe Anlage).
7. Fixieren die linke Seite der Kupplung im inneren der Träger des Fahrzeuges mit Schrauben ohne anzuziehen um an den Ersten Punkt zu kommen wird das Lüftungsgitter herausgenommen.
8. Fixieren das Zentralteil der Kupplung links und rechts mit Schrauben, ohne anzuziehen.
9. Zentrieren die Kupplung, Schrauben entsprechend der Drehmomenttabelle festziehen.
10. Fixieren den Stossfänger und Beleuchtung, einhängen des Auspuffes, sowie die Verdeckung im Kofferraum und am Lüftungsgitter.
11. Schrauben nach 6 Monaten/1.000Km. Laufleistung überprüfen.

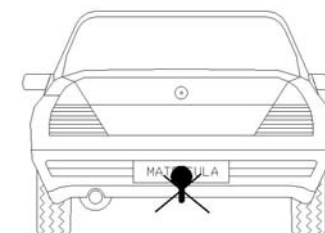
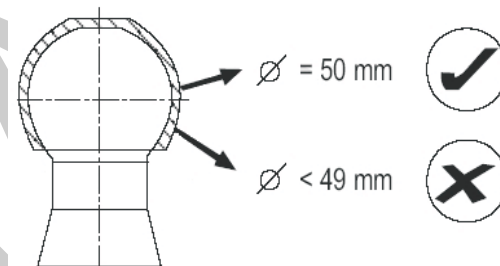
**Matrícula/Number Plate****- Nota / Note / Bemerkung / Remarque:**

- E** Revisar par de apriete de tornillos a las 6 meses/1.000 Km. de uso.
- UK** Check the bolt torque after 6 months or 1000 km of use.
- D** Schrauben nach 6 Monaten/1.000 Km. Laufleistung überprüfen.
- F** Vérifier le serrage des vis tous les 6 mois /1000 Km d'utilisation.
- P** Revisar Par de Apertado de parafusos todos

F IMNSTRUCTIONS DE MONTAGE

- Retirer la garniture intérieure du coffre pour accéder aux points de fixation.
- Retirer les feux arrière.
- Décrocher le tuyau d'échappement.
- Retirer le pare-chocs et la traverse métallique située au-dessous (celle-ci ne sera pas remise en place).
- Retirer les autocollants recouvrant les orifices de fixation aux longerons. Il est conseillé d'agrandir les orifices de fixation à l'intérieur des longerons de façon à pouvoir introduire les bras de l'attelage.
- Introduire le bras droit à l'intérieur du longeron droit du véhicule et le fixer, sans serrer, à l'aide des vis indiquées.
- Introduire le bras gauche à l'intérieur du longeron gauche du véhicule et le fixer, sans serrer, à l'aide des vis indiquées. Pour accéder au premier point de fixation, retirer la grille de ventilation située sur le côté gauche.
- Positionner la partie principale de l'attelage entre les bras et la fixer, sans serrer, à l'aide des vis indiquées.
- Centrer l'attelage et serrer l'ensemble de la visserie aux couples de serrage préconisés dans le tableau.
- Remettre en place le pare-chocs, les feux arrière, le tuyau d'échappement et la garniture du coffre.
- Réviser le couple de serrage des vis tous les 6 mois / 1 000 Km de traction.

P INSTRUÇÕES DO MONTAGEM

- Remover o interno do porta-bagagens para ver os pontos onde va o engate.
- Remover as luzes da parte posterior.
- Descolgar tubo de escape.
- Remova o pára-choques e reforço de metal que está abaixo disso. Este ultimo ja não é colocada.
- Elimina as pegatinas que tapa p boraco que tem as bigas do carro.
- Introduzir o lado direito do engate no interior da viga. Ponha os parafusos sim apertar.
- Introduzir o lado esquerdo do engate no interior da viga. Ponha os parafusos sim apertar.
- Coloque o corpo do acoplamento entre o lado das peças. Ponha os parafusos sim apertar.
- aperte o conjunto según a tabela "Par de Apriete".
- Coloque o pára-choques,o tubo de escape, as luzes e o interno do porta-bagagens.
- Revisar os parafusos ao 6 meses ou 1.000 km.

Montaje de bola/ Ball installation/ Montage der kugel/ Montage de la boule/ Montagem de bola

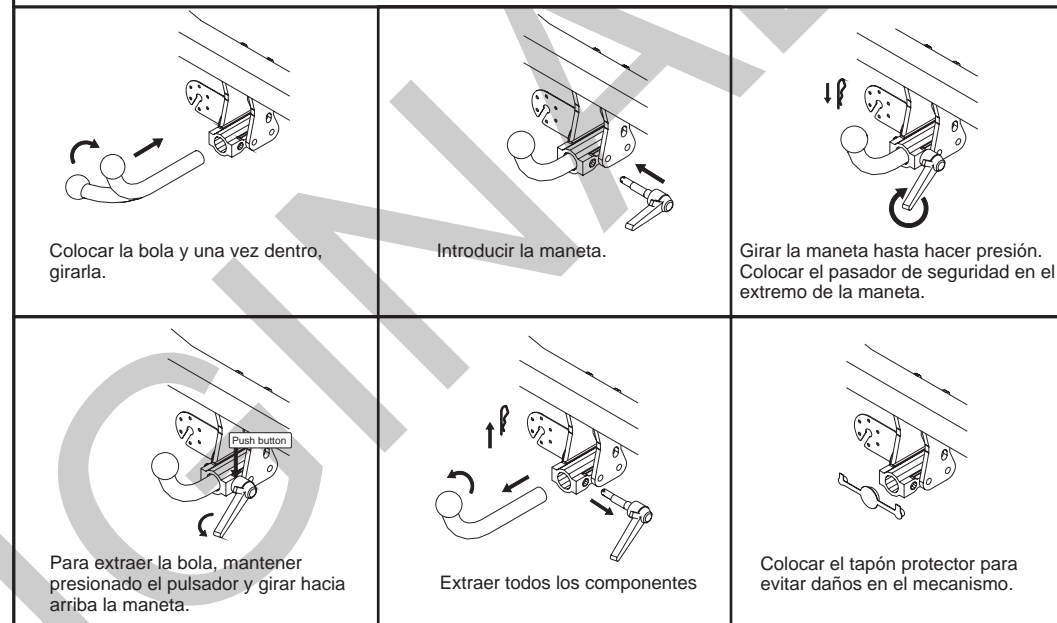

SEPARACION MINIMA DE LA BOLA

